

Asesoría y Servicio Técnico: 01800 909 2020
 Consultancy and Technical 01(55)53339431
 Service: servicio.tecnico@helvex.com.mx

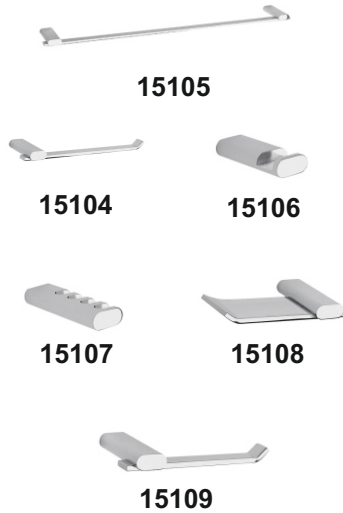

Refacciones Originales:
 Original Spare Parts:
refacciones@helvex.com.mx

01 800 890 0594
 01 (55) 53 33 94 00
 53 33 94 21
 Ext. 5068, 5815 y 5913



Agradecemos su elección por los productos HELVEX. Estamos seguros de que su confiabilidad por el producto excederá sus más altas expectativas, cuya funcionalidad, estética, durabilidad, respaldo integral y alta calidad le otorgarán plena satisfacción por años, reflejando el compromiso con la calidad, innovación y el medio ambiente que forman parte de Helvex.

Thank you for choosing HELVEX products.

We are confident that the product reliability will exceed your maximum expectations. The functionality, aesthetics, durability, quality and support will grant you full satisfaction for years, it is Helvex commitment to the quality, innovation and the environment.

⚠ ADVERTENCIA / WARNING

Para disminuir el riesgo de lesiones o daños a la propiedad, lea todas las instrucciones antes de instalar el producto. Utilice gafas de seguridad. En obras de construcción, instalación, modificación, ampliación y reparación deben cumplir con el reglamento de construcción y obras de su localidad. El producto ilustrado puede sufrir cambios de aspecto como resultado de la mejora continua a la que está sujeto.

To reduce the risk of injury or property damage, read all instructions before installing the product. Please remember to use safety glasses. In construction, installation, alteration, extension and repair, the rules of constructions must be applied. As result of continuous improvement, the illustration product may change in appearance.

Este instructivo aplica al producto en cualquier acabado. / This instructive applies to the product in any finish.

Alturas recomendadas para instalación de accesorios / Recommended accessories installation height.

MODELO / MODEL	DESCRIPCIÓN / DESCRIPTION	ALTURA (cm) / HEIGHT
15104	Portapapel / Paper Holder	50
15105	Toallero de Barra / Towel Bar	120
15106	Gancho Sencillo / Single Hook	165
15107	Portacepillos / Toothbrush Holder	105
15108	Jabonera / Soap Dish	105
15109	Toallero Corto / Short Towel	120

* Alturas recomendadas en base a NPT (Nivel de Piso Terminado). /
 * Recommended installation height based on FFL (Finished Floor Level).

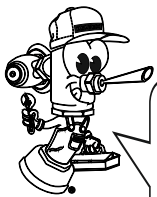

Hola soy Fluxy, te ayudaré a instalar tu producto.
 Hi I'm Fluxy, I'll help you to install your product.

Herramienta Requerida / Required Tools

desarmador de cruz phillips screwdriver	taladro con broca para concreto de Ø ¼" drill and Ø ¼" drill bit	lápiz pencil
--	---	-----------------

Artículos Incluidos en su Producto / Items Included in your Product

kit de sujeción para muro falso y muro sólido fixing kit for drywall and solid wall restraint	llave allen 3/32" 3/32" allen wrench
--	---

Instalación General / General Installation

1 Desenrosque el opresor con la llave allen (incluida). / Unscrew the setscrew with the allen wrench (included).

opresor
setscrew

2 Retire el ancla. / Remove the wall bracket.

ancla
wall bracket

3 Presente, nivele y marque los barrenos con el ancla. / Present, level and mark the holes with the wall bracket.

90°

- 4** Barrene con broca de Ø 1/4". /Drill with Ø 1/4" masonry drill bit.

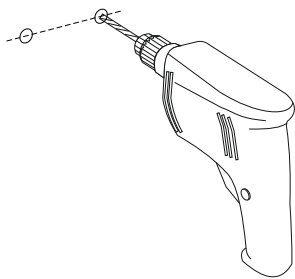

- 5** Inserte los taquetes y fije el ancla con la pijas. / Insert the anchors and fasten the wall bracket with the lag

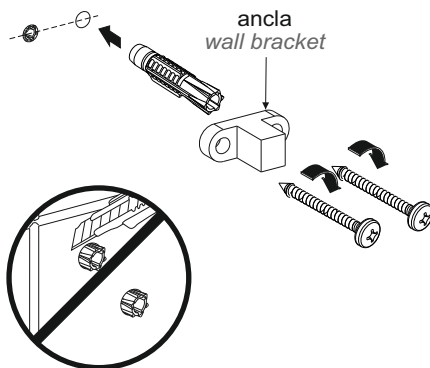

Nota: Se debe de insertar completamente el taquete. No rebajar ni cortar el taquete.
Note: The anchors must be inserted completely. Do not cut the anchors.

- 6** Coloque y fije el accesorio apretando el opresor. / Place and attach the accessory tighten the setscrew.

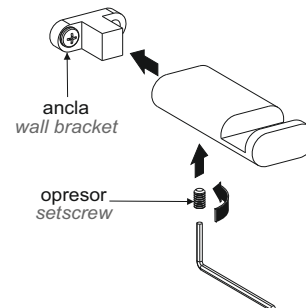

Instalación del Toallero de Barra Mod.15105 / Towel Bar Installation Mod.15105

- 7** Siga los pasos del 1 al 6 respetando las siguientes dimensiones. / Follow the steps 1 to 6 according to the following dimensions.

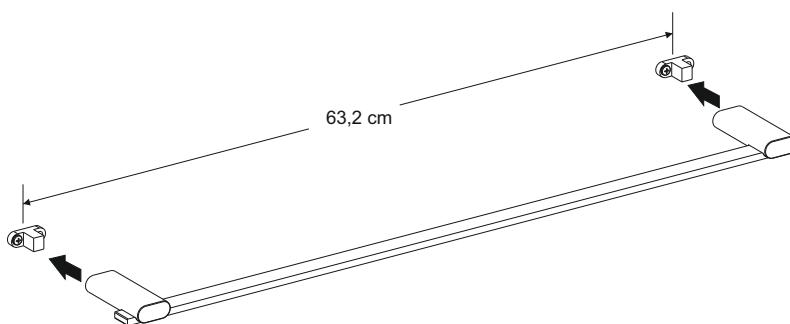

Participa en nuestros cursos gratuitos de capacitación.
Enter our free training courses.

Comunícate:
Contact:

En la Ciudad de México:
In Mexico City:
01 55 53 33 94 00
Ext. 5804, 5805 y 5806

En Monterrey:
In Monterrey:
(0181) 83 33 57 67
(0181) 83 33 61 78

En Guadalajara:
In Guadalajara:
(0133) 36 19 01 13

Centro de Capacitación
HELVEEX

Recomendaciones de Limpieza / Cleaning Recommendations

Es muy importante seguir las siguientes instrucciones para conservar los acabados de los productos HELVEEX, con brillo y en perfecto estado:

1. Utilice únicamente agua y un paño limpio.
2. No utilice fibras, polvos, abrasivos, ni productos químicos.
3. No utilice objetos punzo-cortantes para limpiar los acabados.
4. Se recomienda realizar la limpieza de su producto diariamente.

Nota: Vea nuestros tips en la pag. www.helvex.com.mx

It is very important to follow the instructions below to preserve HELVEEX products finishes, shiny and in perfect condition:

1. Use only water and a clean cloth.
2. Do not use fibers, powders, abrasives, or chemicals.
3. Do not use sharp objects to clean the finish.
4. It is recommended to clean your product daily.

Note: See our tips on: www.helvex.com.mx

