

# CHALLENGER

MANUAL DE INSTRUCCIONES PARA INSTALACIÓN, USO Y MANTENIMIENTO

## LAVADORA DOBLE TINA CW 4711 BL



**Servicio Técnico Directo**



**Bogotá (601)425 6240**  
Línea única nacional 01-8000-111966  
WhatsApp 📞 321 803 3632



Por su seguridad y para que v de una garantía integral, todo electrodoméstico debe ser instalado por personal calificado y certificado. Lea cuidadosamente el manual de instrucciones para instalación, uso y mantenimiento antes de poner en funcionamiento su nuevo aparato, esto evitará molestias innecesarias.  
9535036-00

## CONTENIDO

GLOSARIO .....	3
ADVERTENCIAS .....	4
DESCRIPCIÓN DEL PRODUCTO .....	5
INSTALACIÓN .....	6
USO Y FUNCIONAMIENTO .....	7
LIMPIEZA Y MANTENIMIENTO .....	9
SERVICIO TÉCNICO .....	10

---

## GLOSARIO

---

- Agitación:** Movimiento del tambor que ayuda a limpiar la ropa.
- Capacidad:** Cantidad de ropa que la lavadora puede lavar/secar en un ciclo.
- Centrifugado:** Gira la ropa a alta velocidad para eliminar el exceso de agua.
- Ciclo:** Programa de lavado/secado con configuraciones específicas de temperatura, tiempo, etc.
- Delicado:** Ciclo suave para prendas delicadas.
- Detergente:** Jabón líquido o en polvo utilizado para limpiar la ropa.
- Dispensador de detergente:** Compartimento donde se coloca el detergente para el ciclo de lavado.
- Duración del ciclo:** Tiempo que tarda el ciclo de lavado/secado en completarse.
- Eficiencia energética:** Nivel de consumo de energía de la lavadora.
- Enjuague:** Elimina los restos de jabón y detergente de la ropa.
- Entrada de agua:** Manguera de entrada de agua que conecta la lavadora a la toma de agua fría.
- Filtro de pelusas:** Atrapa las pelusas y suciedad durante el secado.
- Grifo:** Conexión de agua a la que se conecta la manguera de entrada de la lavadora.
- Lavado en frío:** Lavar con agua fría.
- Lavado principal:** El ciclo principal de lavado que utiliza agua, detergente y agitación para limpiar la ropa.
- Modelo:** Identificador específico de una lavadora secadora.
- Motor Inverter:** Motor que ahorra energía y reduce el ruido.
- Panel de control:** Área con botones y perillas para seleccionar programas, funciones y ajustes.
- Planchado:** Temperatura máxima de planchado.
- Prelavado:** Un ciclo corto adicional para eliminar la suciedad pesada.
- Pantalla:** Muestra información sobre el ciclo de lavado/secado, tiempo restante, errores, etc.
- Puerta:** Abertura frontal o superior por donde se carga la ropa.
- Lavado rápido:** Ciclo corto para prendas poco sucias.
- Remojo:** Ciclo que permite que la ropa se empape en agua con detergente antes del lavado principal.
- Salida de agua:** Elimina el agua residual del lavado.
- Suavizante:** Producto que se agrega al ciclo de enjuague para suavizar la ropa.
- Temperatura:** Nivel de calor del agua durante el lavado.
- Tiempo:** Duración del ciclo de lavado/secado.
- Tina:** Recipiente dentro de la lavadora que contiene el agua y la ropa durante el lavado.
- Tipo de ropa:** Selección de programa según el tipo de tela que se va a lavar.
- Vapor:** Utiliza vapor para eliminar arrugas y manchas.
- Velocidad de centrifugado:** Revoluciones por minuto (RPM) del tambor durante el centrifugado.

## ADVERTENCIAS



La lavadora es un artefacto eléctrico cuya manipulación requiere cuidado. Lea completamente el manual de instrucciones, antes de realizar o solicitar la instalación de su lavadora y proceder a su uso. Asegúrese que el instalador consulte el manual al momento de instalar su lavadora.

Antes de utilizar su lavadora, debe retirar todos los elementos que constituyen el embalaje: caja, bolsa plástica, piezas de EPS (icopor). El no retirar estas piezas, provocará un mal funcionamiento de su lavadora.

Este manual le ayudará a conocer en forma más efectiva su LAVADORA DOBLE TINA CHALLENGER.

Para que su LAVADORA SECADORA le proporcione el máximo rendimiento, usted debe familiarizarse con ella para usarla siempre en forma correcta, por lo que le recomendamos seguir las instrucciones de este manual.

### ADVERTENCIAS GENERALES

- Este dispositivo no está diseñado para ser utilizado por niños o personas con capacidades físicas o mentales reducidas, a menos que sean supervisados e instruidos sobre el uso del dispositivo por parte de una persona responsable de su seguridad.
- No permita que los niños se suban a la máquina o juegue cerca de esta para evitar accidentes.
- No modifique el cable de alimentación. Cualquier modificación realizada puede generar una descarga eléctrica.
- Si el cable de alimentación está dañado, debe ser reemplazado por el personal de servicio técnico de Challenger, o un técnico calificado. No reemplace el cable de alimentación usted mismo.
- Use siempre el juego de mangueras nuevas que vienen incluidas con la lavadora, no use mangueras viejas.
- Para evitar una descarga eléctrica provocada por una fuga eléctrica, conecte el aparato a una toma con conexión a tierra.
- Limpie la clavija con frecuencia, retirando suciedad y polvo, para evitar mal contacto con la fuente de alimentación.
- Conecte directamente a una toma corriente, evite el uso de extensiones eléctricas.
- No manipule el cable de alimentación con las manos húmedas, para evitar cualquier descarga eléctrica.
- No desconecte la lavadora halando el cable.
- No obstruya las aberturas o espacios inferiores con una alfombra. No instalar sobre una alfombra.
- No coloque ninguna fuente de calor sobre la lavadora, ni la ubique en sitios húmedos o expuestos a la lluvia, para evitar cualquier descarga eléctrica o falla del producto. No rocíe agua directamente sobre la máquina.
- No coloque objetos pesados sobre el aparato
- No lave la ropa manchada con gasolina, alcohol u otras sustancias inflamables.
- Utilice siempre las mangueras nuevas proporcionadas con la Lavadora. No reutilizar nunca mangueras de la lavadora vieja.
- No exceda el nivel máximo de agua para evitar derrames y el fallo de la máquina.
- No ponga las manos en dentro de la tina antes de que el aparato finalice su funcionamiento.
- Nunca use agua con una temperatura mayor a 50°C.

# DESCRIPCIÓN DEL PRODUCTO

## PARTES DEL APARATO

**Nota:** Todas las ilustraciones y gráficas del presente manual son de referencia únicamente. Producto y accesorios pueden tener diferencias.

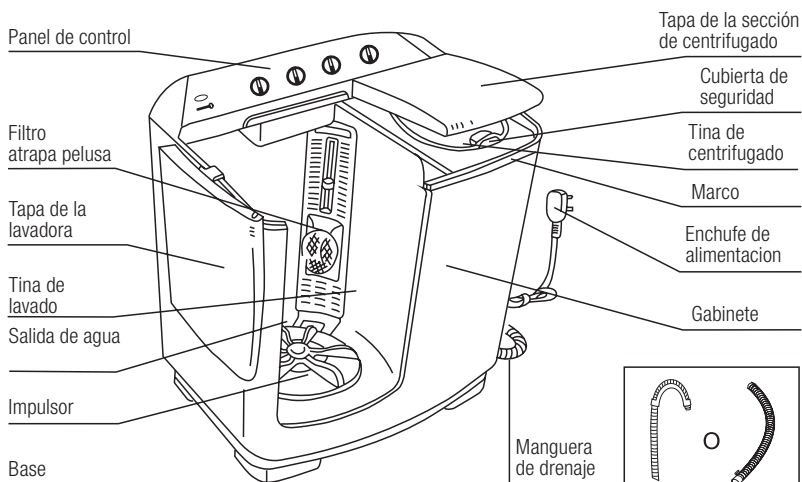

Cubierta interior de centrifugado



Manguera de entrada de agua

GRÁFICO 1

## ESPECIFICACIÓN TÉCNICA

Tensión / Frecuencia		Presión máxima del agua		Tiempo máximo		
115V-60Hz		0.6 MPa		Lavado:15 min Centrifugado:5 min.		
Modelo	Capacidad		Potencia nominal		Dimensiones Alto*Ancho*Profundo (mm)	Peso neto
	Lavado	Centrifugado	Lavado	Centrifugado		
CW4711BL	11 kg	4,6 kg	340 W	135 W	761*885*448	19 kg

# INSTALACIÓN

## ADVERTENCIA



El material de embalaje (por ejemplo, películas plásticas, piezas de EPS (Icopor)) Puede generar riesgo de asfixia, manténgalo fuera del alcance de los niños.

## CÓMO DESEMPACAR:

1. Retire la caja de cartón y las piezas de EPS (Icopor)
2. Levante la lavadora y retire el empaque de la base.
3. Retire la cinta que sujeta el cable de alimentación y la manguera de drenaje.
4. Retire la manguera de entrada de agua del tambor.

## UBICACIÓN DE LA LAVADORA



## ADVERTENCIA

Asegúrese siempre de que el producto no quede apoyado sobre el cable de alimentación.

La selección adecuada del lugar de instalación de su lavadora, le permitirá optimizar el uso de ésta y prolongar su vida útil.

Para instalar su lavadora seleccione un lugar seco evitando que quede expuesta a la luz solar directa sobre piezas plásticas.

Para que su lavadora funcione correctamente, usted deberá nivelar su máquina antes de iniciar su uso, eligiendo una superficie que cumpla los siguientes requisitos:

- Piso nivelado y parejo: Libre de ondulaciones u hoyos.
- Piso firme y resistente: Que no se desplace, ni desmorone. Ideales son los pisos de concreto, madera, baldosas etc. No instalar sobre tapetes o alfombras.
- Espacio adecuado: Deje por lo menos 10 cm de separación a los lados del cuerpo de la lavadora, con respecto a otros artefactos o muebles. Así cuando su lavadora realice la operación de centrifugado lo hará libremente.

## POSICIÓN DE LA MANGUERA DE DRENAJE



## ADVERTENCIA

No tuerza, ni prolongue la manguera de desagüe. Ubique la manguera de desagüe correctamente, de lo contrario podrían generarse fugas de agua. Si la manguera de drenaje es demasiado larga, no la fuerce hacia el interior de la máquina, esto causará ruidos anormales.

La posición por defecto de la manguera de drenaje se encuentra hacia el lado del tambor de centrifugado.

Según el lugar de instalación, la manguera de drenaje también se puede instalar hacia el lado del tambor de lavado. El método es el siguiente:

- Desconecte el cable de alimentación y vacíe completamente el agua en la manguera de drenaje.
- Extienda un pedazo de tela suave en el piso (por ejemplo, una manta) y coloque la lavadora sobre ella con cuidado.
- Saque la manguera de drenaje de la hebilla del lado del tambor de centrifugado, y colóquela en la hebilla del lado del tambor de lavado.

### Ubicación del extremo de la manguera de drenaje



GRÁFICO 2

## USO Y FUNCIONAMIENTO

### PANEL DE CONTROL

**Tiempo de lavado:** se utiliza para seleccionar el tiempo de lavado requerido. **Tiempos de centrifugado:** se utiliza para seleccionar el tiempo de centrifugado requerido.

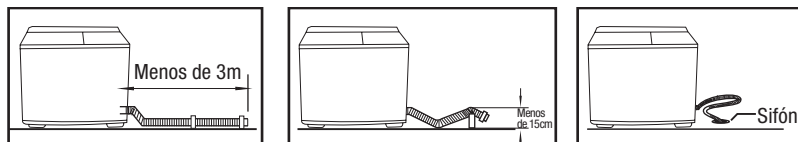

GRÁFICO 3

- **Selector de ciclos:** se utiliza para elegir para el tipo de lavado, seleccione “Normal” o “Pesado”, o la opción de drenaje, seleccione “Drenar”.

**Entrada de agua:** ser utilizado para inyectar agua.

### PREPARACIÓN ANTES DEL LAVADO.

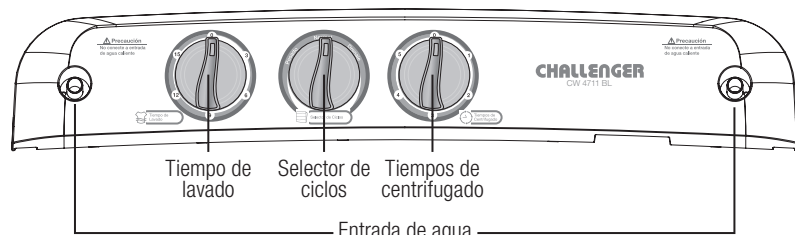
- Ubique la manguera de drenaje.
- Inserte la manguera de entrada de agua firmemente en la entrada de agua.
- Compruebe que no haya objetos como monedas, horquillas, barro o arena en los bolsillos de la ropa.
- Cierre las cremalleras y anude los cordones de las prendas previamente, para evitar que se enreden.
- Clasifique la ropa según la calidad de la tela, el grado de suciedad y el color.
- Se aconseja que al lavar prendas pequeñas (por ejemplo, medias) o delicadas, poniéndolas en una red de nylon.

## INICIO RÁPIDO



GRÁFICO 4

## INSTRUCCIONES DE LAVADO

- Conecte la manguera de entrada de agua en la entrada de agua de la tina de lavado
- Coloque la ropa y el detergente en la tina de lavado. Abra el grifo y llene con agua hasta la mitad del nivel deseado, deje en remojo las prendas durante unos minutos, posteriormente llene hasta el nivel deseado.
- Seleccione el ciclo de lavado "Normal" o "Pesado", según su necesidad.
- Escoja el "Tiempo de lavado" de acuerdo con la cantidad de ropa que va a lavar.
- Después del lavado gire el "Selector de ciclos" a la posición de "Drenaje"

## INSTRUCCIONES PARA ENJUAGUE

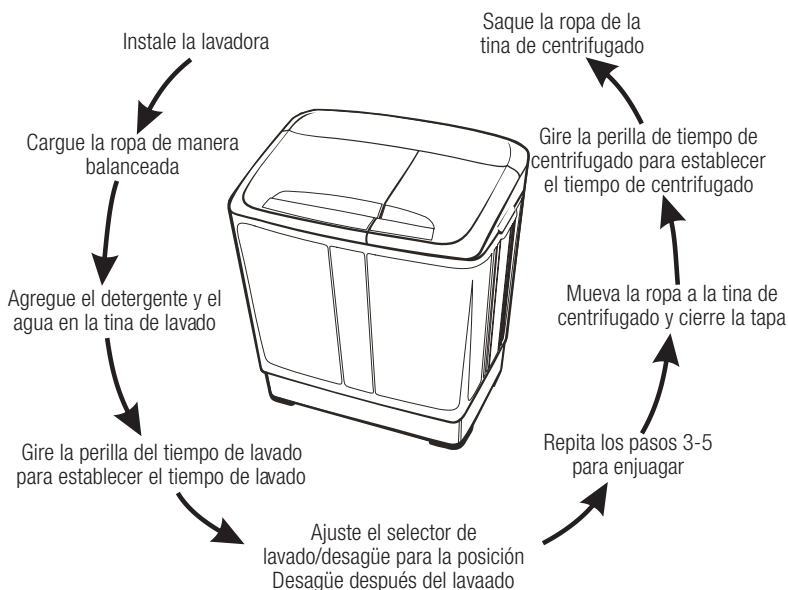
**Nota:** Para ahorrar tiempo, agua y energía, puede hacer un pre-centrifugado antes de enjuagar.

- Ponga la ropa en la tina de lavado
- Después de llenar de agua el tambor hasta el nivel deseado, cierre el grifo para ahorrar agua.
- Gire el "Selector de ciclos" a la posición "Normal" o "Pesado", según su necesidad.
- Escoja el "Tiempo de lavado" (entre 3 y 5 minutos) para enjuagar.
- Después de enjuagar ubique la ropa en la tina de centrifugado para hacer el centrifugado entre 1 y 5 minutos.

## INSTRUCCIONES PARA CENTRIFUGADO

- Ponga la ropa en la tina de centrifugado
- Coloque la tapa o cubierta interna de centrifugado. Confirme que este ubicada horizontalmente.
- Cierre la cubierta de seguridad y la tapa.
- Consulte la tabla para seleccionar el tiempo de centrifugado

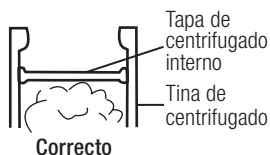

Correcto



Incorrecto

Tapa de centrifugado

Cubierta de seguridad



GRÁFICO 5

Material de las prendas	Seda	Ropa liviana	Prendas tejidas	Ropa interior (Algodón)	Sábanas (Algodón/ lino)	Toallas (Algodón)
Tiempo de centrifugado	Aprox. 50 segundos	Aprox. 1 minuto	Aprox. 1-2 minutos	Aprox. 2-3 minutos	Aprox. 3-4 minutos	Aprox. 5 minutos

## CANTIDAD DE PRENDAS DE ACUERDO CON LA CAPACIDAD DE LA LAVADORA

Capacidad de lavado	Camisas	Uniformes	Jeans	Chaquetas
11 kg	Aprox. 12 prendas	Aprox. 9 prendas	Aprox. 6 prendas	Aprox. 3 prendas

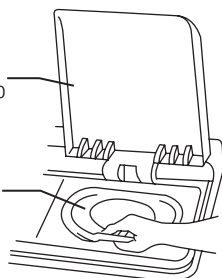
## LIMPIEZA Y MANTENIMIENTO



### ADVERTENCIA

Antes de que realizar labores de mantenimiento, cierre el grifo de agua, y desconecte la máquina.

### LIMPIEZA DEL GABINETE

El mantenimiento adecuado de la lavadora puede prolongar su vida útil. Limpie el gabinete con un paño suave, con detergentes neutros no abrasivos diluidos cuando sea necesario.

### LIMPIEZA DEL FILTRO ATRAPA PELUSA

- Presione el botón y saque el filtro de pelusa.
- Gire la malla del filtro de adentro hacia afuera y enjuáguela con agua.
- Después de inserte el filtro y presione el botón para colocarlo en su lugar.
- Un sonido de "click" significa una instalación adecuada.

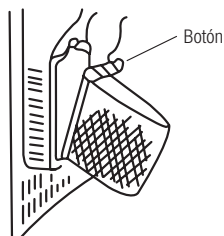

## REMOCIÓN DE OBJETOS QUE HAN CAÍDO EN EL EXTERIOR DE LA TINA DE CENTRIFUGADO

- Retire todos los tornillos del marco con un destornillador y afloje el conector de la correa de freno.
- Levante el marco con ambas manos y gírelo hacia atrás.
- Saque la ropa u objetos que han caído en el exterior de la tina de centrifugado.
- Ajuste el conector de la correa de freno, presione el marco para reajustar, e instale los tornillos nuevamente.

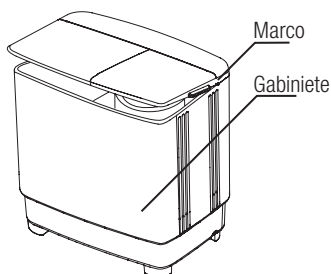

## SERVICIO TÉCNICO

### PROBLEMAS Y POSIBLES CAUSAS

PROBLEMA	POSIBLE CAUSA
La lavadora no funciona	<ul style="list-style-type: none"><li>• Compruebe que la fuente de alimentación está en buenas condiciones.</li><li>• Compruebe que la clavija esté conectada correctamente.</li><li>• Verifique que la perilla del tiempo de lavado o tiempo de centrifugado no estén en la posición "0".</li></ul>
La manguera de desagüe no funciona.	<ul style="list-style-type: none"><li>• Compruebe que la manguera de drenaje no esté demasiado alta.</li><li>• Compruebe que la manguera de desagüe no esté bloqueada por materiales extraños.</li></ul>
Hay ruido anormal durante el lavado.	<ul style="list-style-type: none"><li>• Compruebe que no haya monedas u otros objetos extraños caídos en la tina de lavado.</li></ul>
Hay ruido anormal y vibración violenta durante el centrifugado.	<ul style="list-style-type: none"><li>• Compruebe que la lavadora esté colocada en un piso plano y estable.</li><li>• Compruebe que la ropa esté distribuida uniformemente en la tina de centrifugado.</li><li>• Compruebe que no hayan caído materiales extraños al exterior de la tina de centrifugado.</li></ul>

## CONDICIONES DE PRESTACIÓN DEL SERVICIO

Antes de llamar a la línea de servicio técnico Challenger, verifique que el aparato se encuentre en condiciones normales de instalación. Se debe tener a mano los datos del cliente: nombre, cédula de ciudadanía, dirección y teléfono. Datos del equipo: serial y referencia. Los cuales se encuentran en la hoja de garantía o en la placa serial adherida a su producto en la parte posterior.

Se recomienda al usuario definir con claridad y precisión la anomalía que presenta su aparato.

La aplicación de la garantía se hace efectiva por defectos de fabricación previo concepto, así mismo el fabricante se reserva el derecho del cambio del producto; muchas veces una deficiente instalación, el desconocimiento del producto, la omisión de algunos cuidados y la no aplicación de las instrucciones de este manual, afecta el óptimo desempeño del producto.

Puede acudir al centro de servicio más cercano, consultando el directorio que se encuentra en la hoja de centros de servicio o en la página de internet [www.challenger.com.co](http://www.challenger.com.co).



### ADVERTENCIA

En caso de necesitar repuestos de partes que no requieren intervención de personal calificado, dirijase al punto de venta de servicio técnico Challenger o centro de servicio autorizado Challenger más cercano. CHALLENGER S.A.S se reserva el derecho de introducir en sus aparatos las modificaciones que considere necesarias.

# CHALLENGER

## Servicio Técnico

**Directo**

**Bogotá (601)425 6240**

Línea única nacional 01-8000-111966

WhatsApp  321 803 3632

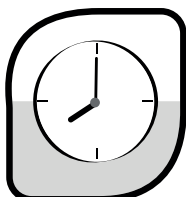

Oportunidad en el servicio



Efectividad en el servicio



Atención y asesoría



Cobertura nacional



Técnicos certificados y calificados

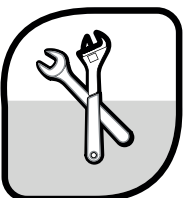

Repuestos originales

Únete a nuestras redes sociales



@ChallengerEnCasa



@challengersas



@challenger-s-a-s

[www.challenger.com.co](http://www.challenger.com.co)