



VENTAJAS COMPETITIVAS

Control frontal digital a color.

Campana con frente de vidrio templado, cuerpo en acabado gris mate oscuro.

Motor con cuatro velocidades (+ Booster) de operación que garantiza una evacuación eficaz de vapores y olores.

Filtros de carbón activado redondos tipo casete de fácil colocación, que retiene los olores propios de la cocción.

Sistema de fácil acceso al interior de la campana para mantenimiento y limpieza.

CARACTERÍSTICAS DE PRODUCTO

Línea	Península	Capacidad de aspiración	1000m³/h
Referencia Industrial	1.4903.20	Diámetro ducto	15,5 cm
Código EAN	7705191047102	Tensión de alimentación	120 V a.c.
Tipo de aparato	Campana tipo península	Frecuencia eléctrica	60 Hz
Acabado	Gris mate / cristal	Potencia eléctrica	274W
Tipo de extracción de los vapores	Interna / externa	Potencia iluminación	2 W c/u
		Tipo de iluminación	LED
		Velocidad del motor	Cuatro (4) + Booster
		Motores	Uno (1)
		Filtro carbón activado	Dos (2) tipo casete, carbón activado granulado (GAC)
		Dimensiones de empaque	93,2 cm x 37,2 cm x 53 cm (F x P x A)
		Peso neto	12,5 Kg
		Peso bruto	15,0 Kg

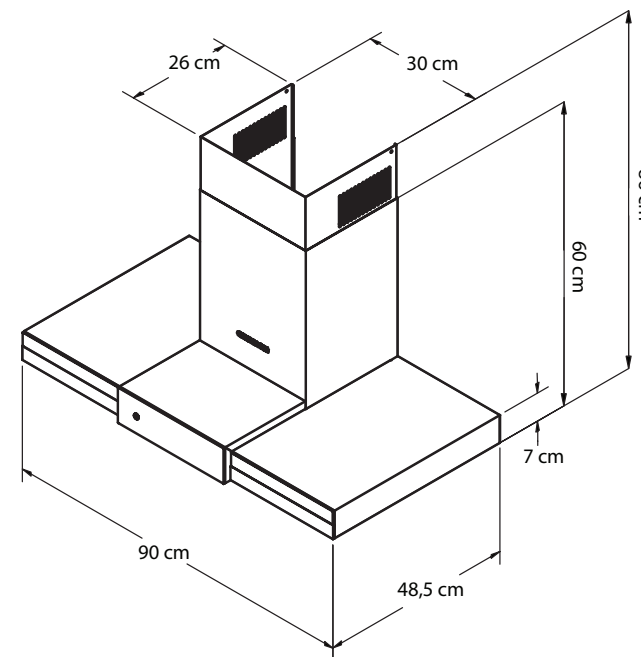

Para efectos de instalación por favor verifique el manual de usuario.

* Especificaciones sujetas a cambio sin previo aviso

* Imágenes de referencia

CHALLENGER

Vigencia desde junio de 2026